



PRODUTO: SHAMPOO SENSY

QUANTIDADE: 500 ML

FRAGRÂNCIA: FLORAL FRESH

EMBALAGEM: CAIXA

QUANTIDADE POR CAIXA: 12 un.

NCM: 3305.10.00



REFERÊNCIA	COR	CÓDIGO INTERNO	GTIN 13	GTIN 14
QSSH500	BRANCO	6.04.02.009	7898685861794	17898685861791

DIMENSÕES	COMP. (cm)	LARG. (cm)	ALT. (cm)	PESO (kg)
DIMENSÕES DO PRODUTO	6,5	6,5	18,5	0,536
DIMENSÕES DA CAIXA	20,8	28,0	20,0	7,088

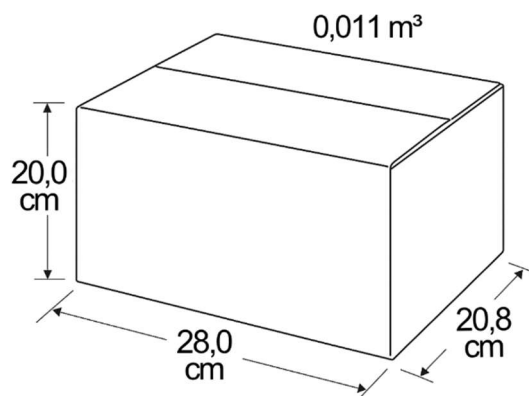

FICHA TÉCNICA

SENSY SHAMPOO FLORAL FRESH

1. FINALIDADE DE USO: Limpeza e higienização dos cabelos.

2. MODO DE USO: Com os cabelos úmidos, aplique uma quantidade suficiente do Shampoo Forton. Massageie suavemente os fios e o couro cabeludo até formar espuma. Enxágue abundantemente com água. Para uma limpeza mais profunda e melhores resultados, repita a aplicação.

3. Composição: Aqua/Água, Disodium EDTA/Edetato dissódico, Acetamide MEA/MEA de acetamida, Glycol Distearate/Diestearato de etilenoglicol, Sodium Laureth Sulfato/Lauriletersulfato de sódio, Cocamide MEA/MEA de cocamida, Laureth-10/Lauromacrogol 400, Benzoic Acid/Ácido benzoico, Cocamidopropyl Betaine/Cocoamidopropilbetaína, Benzoic Acid/Ácido benzoico, Aloe Barbadensis Leaf Extract/Extrato da Folha de Aloe Vera, Peg-150 Distearate/Diestearato de PEG-150, Methylchloroisothiazolinone + Methylisothiazolinone/Metilisotiazolinona, Magnesium nitrate/Nitrato de magnésio, Magnesium chloride/Cloreto de magnésio, Cocamide DEA/DEA cocamida, Glycerin/Glicerol, Parfum/Perfume.

4. PROPRIEDADES QUÍMICAS:

- **Aspecto físico:** Líquido Viscoso
- **Cor:** Perolado
- **pH puro:** 5,50 a 6,50
- **Densidade (g/cm³):** 0,950 a 1,050g/ml
-

5. EMBALAGEM COMERCIALIZADA:

Frasco Plástico 500 mL

6. REGISTRO ANVISA:

Autorização de funcionamento / MS: 2.03707.0

PRODUTO NOTIFICADO NA ANVISA/MS: 25351.164125/2025-74

7. RESPONSÁVEL TÉCNICO:

- Adriano de Andrade
- CRQ nº 04.272.186 – 4ª Região

